

Műkörmös csiszológép

Felhasználói kézikönyv

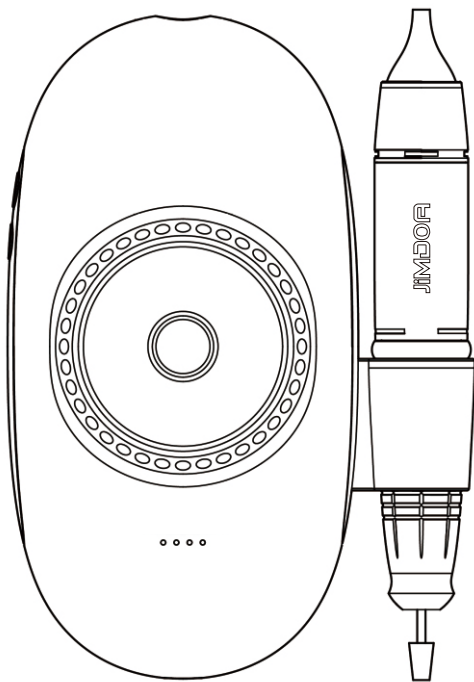

Csiszolófejek.hu - A szép köröm velünk kezdődik

JMD-168

Csiszológép felépítése

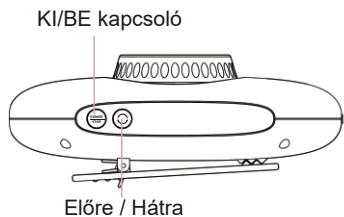
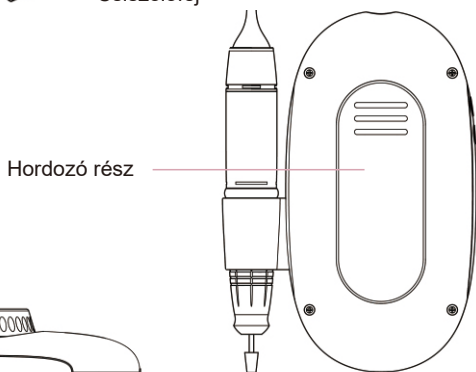
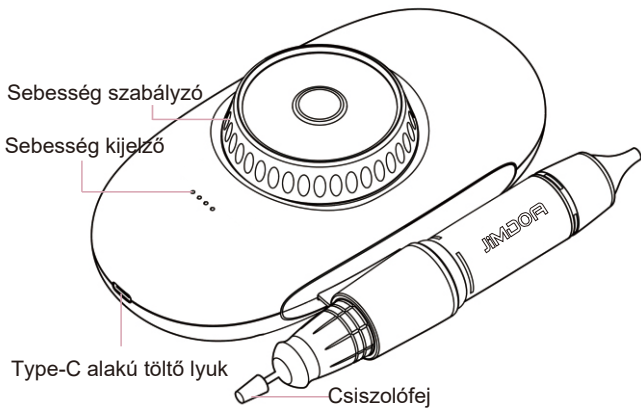

Specifikáció

1. Bemeneti feszültség: AC 100V-240V 50/60Hz
2. Kimeneti feszültség: DC 7.4V
3. Teljesítmény: 30W
4. Súly: 802g
5. Méret: H185*SZ145*M110 (mm)

Óvintézkedés

1. NE szerelje szét a kézi egységet
2. NE dobja le a kézi egységet
3. NE dolgozzon párás körülmények között
4. Működési környezeti páratartalom: 30-75%
5. Működési környezeti hőmérséklet: +5°C - +30°C
6. A készüléket ki kell kapcsolni a csiszolófej csere esetén
7. Tápkábel csatlakoztatása előtt győződjön meg róla, hogy a készülék kikapcsolt állapotban van.

Beállítás és üzemeltetés

1. Csiszolófej behelyezése

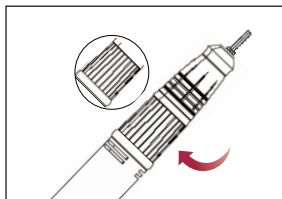

2

Távolítsa el a fejet ▶

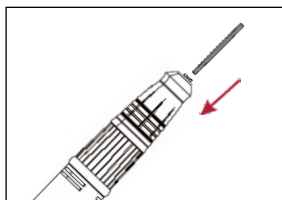

4

Fordítsa el a jobbra a záró mechanizmust, óramutató járásával ellenkezőleg, hogy a csiszolófej finoman megszoruljon

1

◀ Fordítsa el balra a záró mechanizmust óramutató járásával megegyezően, amíg egy klikkelő hangot nem hall.

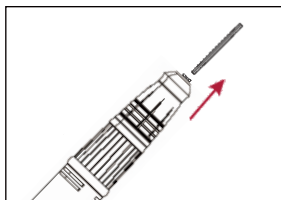

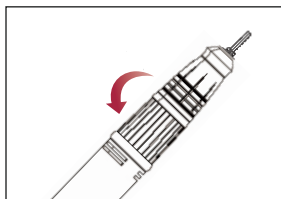

3

◀ Helyezze be a csiszolófejet



2. Működtetés

1. Nyomja meg a power/stop  gombot és az eszköz bekapcsol. Bekapcsolás után a töltöttség jelző kéken kezd el világítani. Egy kék led 25%-nyi töltöttséget jelent. A sebesség állító gomb jobbra fordításával növelhető a forgási sebesség. A sebesség tartomány 0-350000RPM között változtatható.
2. Nyomja a power/stop  gombot 1 másodpercig és a kék visszajelző led villogni kezd. Ezzel az eszköz szünet módra vált. Ismételt gombnyomásra a működés folytatódik.
3. Érintse meg a  gombot és az eszköz forgás irányát tudja változtatni. Előre vagy hátra.
4. Amennyiben az eszköz akkumulátora lemerül kérjük töltsse fel egy 5V 2A teljesítményű töltővel, melynek csatlakozója Type-C csatlakozós.